



FB-W1200

Šikmý pásový dopravník v zesíleném provedení

Na první pohled:

- ✓ Hliníkové profily pro vysokou stabilitu a nosnost
- ✓ Patentovaná rámová konstrukce pro vysokou přesnost pohybu pásu
- ✓ Opory pásu zaručí vysokou životnost
- ✓ Přestavitelná výška bezpe nostním blokováním
- ✓ Patentovaný systém pohonu
- ✓ Typ pásu volitelný dle výrobních děl



Specifikace:

Šikmé dopravníky v zesíleném provedení FB-W1200 se vyznačují nejvyšší možnou kvalitou sestavených komponent. Než se dopravník uvede do trvalého provozu je každý detail je optimalizován vzhledem ke své funkci, tvaru a výrobní přesnosti. Standardizace použitých komponent umožňuje krátké dodací lhůty a poskytuje uživateli vysokou flexibilitu ve výrobě.

Konstrukteři firmy CRIZAF dosáhli na základě dlouholetých zkušeností toho nejlepšího: spolehlivá doprava Vašich děl. Polohu vstupní a výstupní části dopravníku lze nastavit pomocí rastrového dorování. Díky bezpečnostním prvkům je možná obsluha zařízení pouze jednou osobou. Stabilní konstrukce podstavce zajišťuje vysokou stabilitu a bezpečnost.

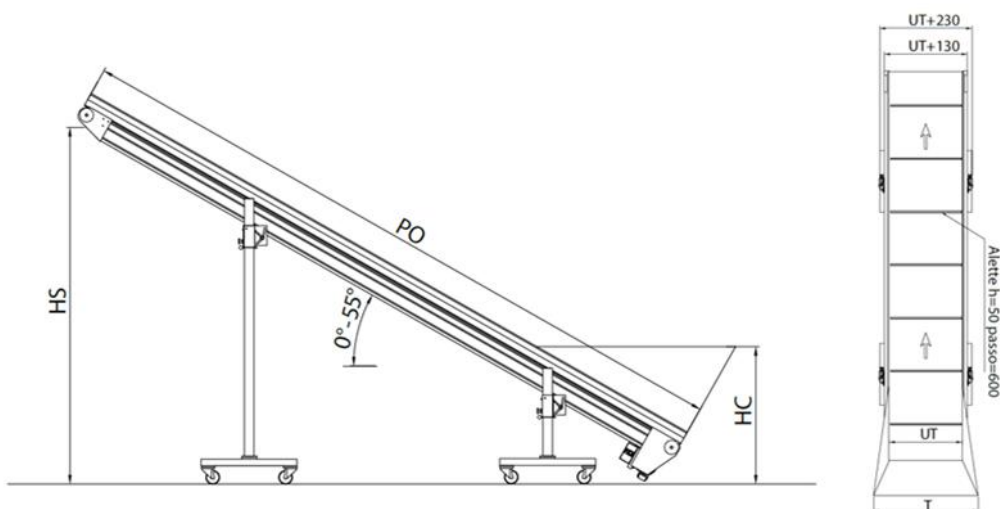



Standardní provedení:

- ✓ Nastavitelný rám pro zvýšení přesnosti chodu pásu
- ✓ Výškově nastavitelné
- ✓ Možnost nastavení rychlosti pohybu pásu
- ✓ Start/Stop ovládání
- ✓ Asynchronní motor 230V, 50Hz

Bezpečnostní prvky:

- ✓ Ochrana proti přehřátí motoru
- ✓ Nouzový vypínač
- ✓ Pojistný vypínač pro zabránění samovolného restartování po výpadku el. proudu
- ✓ Nehořlavá kabeláž

Speciální funkce:

- ✓ Možnost výroby různých materiálů a konstrukcí pásu
- ✓ Motory s různými rozsahy napětí pro mezinárodní použití na vyžádání
- ✓ Nohy s kolečky pro vysokou flexibilitu

Technická specifikace základního modelu:

Rozměry	PO: od 3000 mm / do 10000 mm (prodloužení po 50 mm) UT: od 500mm / do 1500mm (prodloužení po 50 mm)
Rám dopravníku	Eloxovaný hliníkový profil Koncovky z lakované oceli RAL 9005
Vodicí lišty	Eloxovaný hliníkový profil
Podstavec	Uchycení noh podstavce z lakované oceli RAL 9005 Nohy podstavce z pozinkované ocelové trubky Kolečka s brzdami / regulace výšky
Pás	Pás PU tmavě zelený Příčky z PU (pouze u modelu C1250) tepelná odolnost do 80°C
Pohon	Asynchronní motor, pozice vlevo et zový pohon, 230/400V, 50Hz/60Hz, 0,25KW
Rychlost řízení	4,1 m/min Start - Stop

